

Прибор вентиляционный энергосберегающий

«ВАКИО»

РУКОВОДСТВО ПО ЭКСПЛУАТАЦИИ

И

ПАСПОРТ

LUMI.60.125.000 PЭ



По вопросам продаж и поддержки обращайтесь:

Архангельск (8182)63-90-72
Астана +7(7172)727-132
Астрахань (8512)99-46-04
Барнаул (3852)73-04-60
Белгород (4722)40-23-64
Брянск (4832)59-03-52
Владивосток (423)249-28-31
Волгоград (844)278-03-48
Вологда (8172)26-41-59
Воронеж (473)204-51-73
Екатеринбург (343)384-55-89
Иваново (4932)77-34-06
Ижевск (3412)26-03-58
Казань (843)206-01-48

Калининград (4012)72-03-81
Калуга (4842)92-23-67
Кемерово (3842)65-04-62
Киров (8332)68-02-04
Краснодар (861)203-40-90
Красноярск (391)204-63-61
Курск (4712)77-13-04
Липецк (4742)52-20-81
Магнитогорск (3519)55-03-13
Москва (495)268-04-70
Мурманск (8152)59-64-93
Набережные Челны (8552)20-53-41
Нижний Новгород (831)429-08-12
Новокузнецк (3843)20-46-81

Новосибирск (383)227-86-73
Омск (3812)21-46-40
Орел (4862)44-53-42
Оренбург (3532)37-68-04
Пенза (8412)22-31-16
Пермь (342)205-81-47
Ростов-на-Дону (863)308-18-15
Рязань (4912)46-61-64
Самара (846)206-03-16
Санкт-Петербург (812)309-46-40
Саратов (845)249-38-78
Севастополь (8692)22-31-93
Симферополь (3652)67-13-56
Сургут (3462)77-98-35

Смоленск (4812)29-41-54
Сочи (862)225-72-31
Ставрополь (8652)20-65-13
Тверь (4822)63-31-35
Томск (3822)98-41-53
Тула (4872)74-02-29
Тюмень (3452)66-21-18
Ульяновск (8422)24-23-59
Уфа (347)229-48-12
Хабаровск (4212)92-98-04
Челябинск (351)202-03-61
Череповец (8202)49-02-64
Ярославль (4852)69-52-93

эл. почта: vka@nt-rt.ru || сайт: <http://vakivent.nt-rt.ru>

Правила безопасности.....	3
Назначение	4
Принцип работы.....	4
Устройство	5
Состав прибора.....	6
Шумоглушитель	7
Наружный козырек.....	8
Контроллер прибора.....	9
Комплект поставки прибора.....	10
Технические характеристики.....	11
Эксплуатация прибора.....	12
Включение прибора.....	12
Выключение прибора.	12
Выбор скорости вентилятора.....	13
Переключение режимов.....	13
Использование различных режимов вентиляции прибора VAKIO.	13
Ручная очистка регенератора.....	14
Программирование ежесуточной очистки регенератора	15
Индикация нештатной работы прибора	15
Монтаж прибора	16
Выбор места установки прибора.	16
Особенности выполнения монтажа прибора VAKIO	16
Сборка прибора VAKIO	21
Обслуживание прибора.....	23
Замена фильтра.....	23
Очистка прибора от пыли	24
Просушка регенератора	25
Неисправности и методы их устранения	26
Свидетельство о приёмке	27
Гарантийные обязательства.....	28
Габаритные размеры.....	29
Габариты упаковки.....	31

Правила безопасности



Вентиляционный прибор VAKIO использует низковольтное питание и безопасен при эксплуатации и монтаже. Однако монтаж и подключение прибора должны производиться специалистом, ознакомленным с устройством, правилами монтажа и авторизованным фирмой-изготовителем прибора или его уполномоченным представителем.



При операциях монтажа прибора не допускается применение силы, ударных воздействий на его элементы во избежание повреждений.



При монтаже следует использовать исправный инструмент и оснастку, строго выполнять требования по его эксплуатации.



При монтаже и периодическом обслуживании прибора необходимо отключать подачу напряжения, вынув блок низковольтного питания из розетки.

Назначение

Прибор VAKIO предназначен для энергосберегающей вентиляции жилых помещений квартир, гостиниц, общежитий, служебных помещений, офисов и т. п. Он подает в помещение свежий воздух, очищает от пыли и пыльцы и удаляет загрязненный, обеспечивая при этом требуемый для комфорта воздухообмен в помещении.

Прибор VAKIO один из немногих, способных зимой снабжать помещение подогретым свежим воздухом, но при этом не потребляет электрической или тепловой энергии на его подогрев. Помещение, оснащенное прибором VAKIO, будет намного теплее и комфортнее, чем проветриваемое традиционным способом.

Прибор VAKIO обеспечивает вентиляцию отдельного помещения. Он не заменяет вытяжных вентиляционных устройств в кухне, ванной, туалете, но и не нуждается в их "помощи". Он работает независимо от них.¹

Прибор VAKIO разработан как для применения в новом строительстве или ремонте, так и для простой установки на место ранее использовавшихся и широко распространенных приточных клапанов КИВ-125 и КПВ-125.

Прибор VAKIO использует новую, ранее не применявшуюся технологию реверса вентиляционного потока, оснащен очень мощным вентилятором и лучше, чем иные вентиляционные устройства, приспособлен для использования как в коттеджах, так и в современных больших зданиях.

Принцип работы

Вентилятор последовательно забирает свежий воздух с улицы и подает его в помещение, а затем выводит загрязненный углекислым газом и запахами комнатный воздух на улицу. При этом, теплый воздух из помещения проходит через теплообменник - регенератор, который накапливает тепло, за счет этого и происходит нагрев прохладного уличного воздуха. Прибор полностью обеспечивает требуемый

¹ Для подогрева свежего воздуха прибор VAKIO использует тепло удаляемого загрязненного воздуха (см. Принцип работы). Автоматика прибора следит и подбирает параметры процессов вентиляции, чтобы количество свежего и удаляемого прибором воздуха были примерно равны. Но для эффективной его работы желательно плотно закрывать двери вентилируемого помещения.

воздухообмен в отдельном помещении: он подает свежий воздух и удаляет комнатный.

Кроме этого основного режима работы прибор может выполнять функции обычной форточки, приточного и вытяжного вентилятора.

Устройство

Общее устройство вентиляционного прибора "ВАКИО" представлено на Рис. .



Рис. 1 Общий вид прибора.

1. Блок управления
2. Вентиляционный блок
 - 2.1 Реверсивный нагнетатель;
 - 2.2 Гильза (не входит в комплект)
 - 2.3.Траверса
- 3 Шумоглушитель;
 - 3.1 Вентиляционная решетка
 - 3.2 Фильтр F6
 - 3.3 Клапан (ручка управления)
4. Наружный козырек

Состав прибора

Вид, показанный на Рис. , соответствует собранному прибору. Комплектность прибора зависит от спецификации конкретного заказа. Отдельные элементы прибора "VAKIO", используемые при монтаже и сборке показаны на Рис. 1

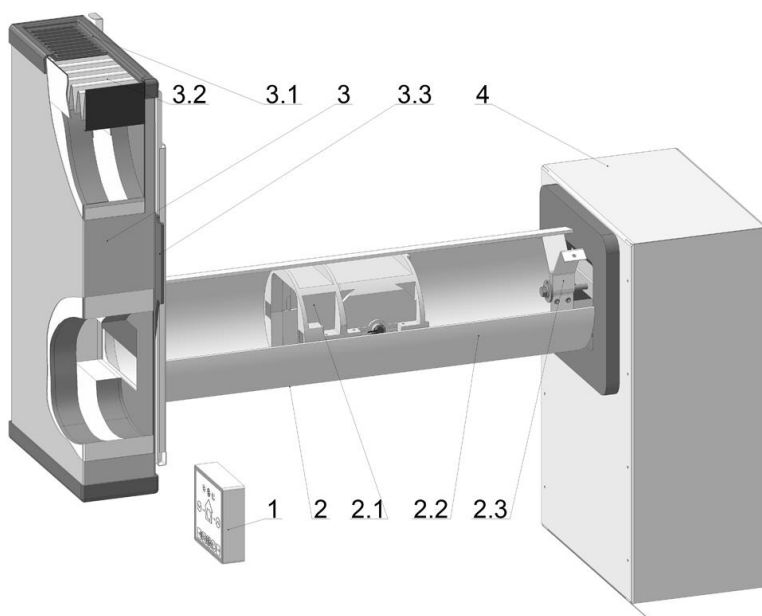



 <p>Шумоглушитель LUMI.60.125.500</p>	 <p>Козырек наружный LUMI.60.125.900</p>	 <p>Пластина монтажная LUMI.60.125.507</p>
 <p>Контроллер LUMI.60.125.200</p>		 <p>Траверса LUMI.60.125.020</p>
 <p>Блок питания LUMI.60.125.600</p>	 <p>Реверсивный нагнетатель LUMI.60.125.100</p>	 <p>Запасной фильтр G3 LUMI.60.125.508-01</p>
Труба ПНД 132x3,5 ²		Комплект для монтажа LUMI.60.125.010

Рис. 1

² Не входит в комплект. Поставляется по отдельному заказу

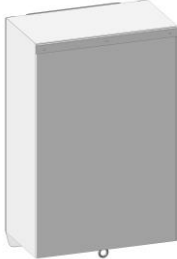
Шумоглушитель

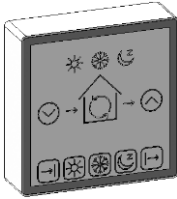
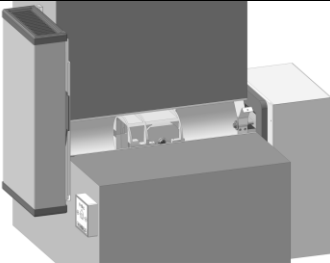
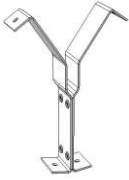
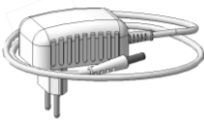
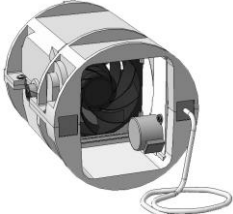
Шумоглушитель прибора устанавливается на стену и прикрывает канал в стене. Устройство шумоглушителя показано ниже. Шумоглушитель предназначен для глушения вентиляционного шума и снижения уличного шума, проникающего в помещение.

Кроме того, в шумоглушитель встроен клапан для перекрывания канала и сменный фильтр для очистки поступающего воздуха.

Основной фильтр имеет класс тонкой очистки F6 и не пропускает в помещение мелкодисперсную пыль и многие аллергены. Запасной фильтр имеет класс G3 и способен отделять только пыль.

Клапан имеет ручки по обе стороны корпуса шумоглушителя. При перемещении ручек вниз до упора клапан закрывается, при перемещении вверх до упора - открывается.

Фиксация шумоглушителя на стене осуществляется с помощью рычага в его верхней части.



Рис. 2 Устройство шумоглушителя

- 3.1 Вентиляционная решетка
- 3.2 Фильтр класса F6
- 3.3 Ручка клапана
- 3.4 Шибер клапана
- 3.5 Фиксатор
- 3.6 Окно в канал

Наружный козырек

Наружный козырек предназначен для монтажа на наружную поверхность стены. Он прикрывает канал в стене. Наружный козырек представляет собой теплоизолированный корпус из окрашенной полимерной краской стали, внутри которого размещен теплообменник-регенератор. Окраска козырька устойчива к солнечному облучению и атмосферным воздействиям.

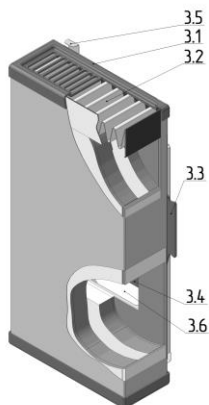
Задняя, прилегающая к стене стенка козырька имеет окно и уплотнитель вокруг него. В окне расположены также траверса с винтом крепления козырька.

В нижней части козырька расположены капельник, препятствующий попаданию стекающей влаги на стену и монтажное кольцо для монтажа козырька из помещения.

В комплект наружного козырька входит также траверса, размещаемая и крепящаяся к гильзе. Она предназначена для крепления козырька.



Рис. 3 Устройство наружного козырька

1. Корпус козырька
2. Уплотнитель
3. Окно
4. Серьга монтажная
5. Болт
6. Регенератор

Контроллер прибора

Устройство передней панели контроллера показано на Рис. 4

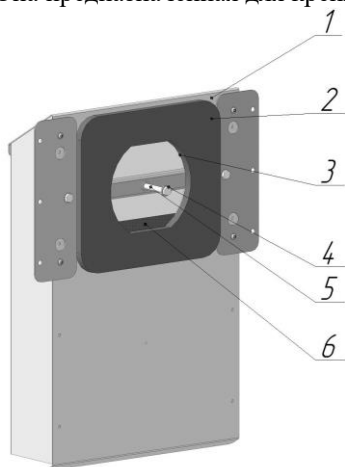
Индикаторы режима воздухообмена

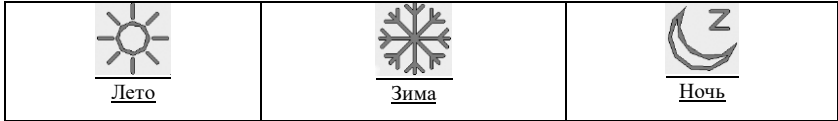

Индикаторы вида вентиляции

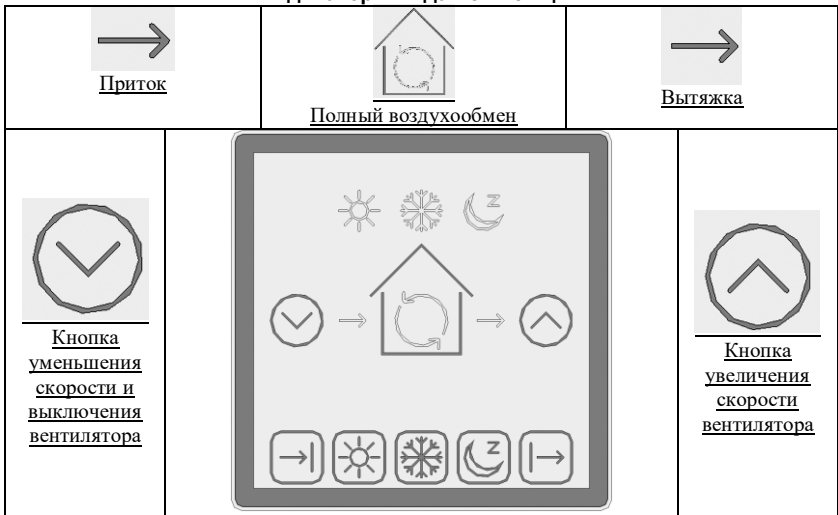

Кнопки переключения режимов работы



Рис. 4

Комплект поставки прибора

Основная модификация прибора приведена в Табл. 1
"ВАКИО» LUMI.60/125-B01;

Табл. 1

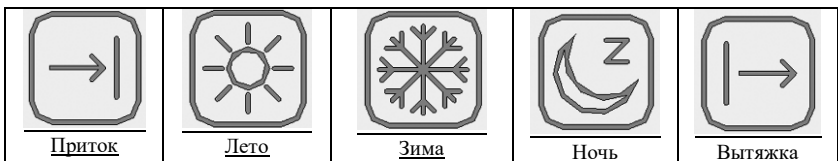
Наименование и условное обозначение	Обозначение или документ на поставку	Кол-во
1. Прибор вентиляционный энергосберегающий "ВАКИО" LUMI.60/125-B01	ТУ 4863-010-23551518-2015	
1.1 Блок управления	LUMI.60.125.200	1
1.2 Нагнетатель реверсивный	LUMI.60.125.100	1
1.3 Козырек наружный	LUMI.60.125.900	1
1.4 Шумоглушитель	LUMI.60.125.500	1
1.5 Гильза ³	LUMI.60.125.002	
1.6 Траверса	LUMI.60.125.020	1
1.7 Блок питания	LUMI.60.125.600	1
1.9 Фильтр сменный	LUMI.60.125.508-01	1
1.10 Фланец (комплект ЗИП)	LUMI.60.125.020-01	2
2. Комплект для монтажа	LUMI.60.125.010	1
3. Штанга монтажная ³	LUMI.60.115.090	
3. Руководство по эксплуатации	LUMI.60.125.000 РЭ	1
4. Комплект упаковки	LUMI.60.125.090	1

³ В комплект поставки не входит. Предоставляется региональным дилером или монтажной организацией. Может быть предоставлена по отдельному заказу.

Технические характеристики.

Основные технические характеристики прибора VAKIO в комплектации V01 приведены в Табл. 2

Табл. 2

Параметр		Значение	
Диапазон эксплуатационных температур, °С		- 47...+50	
Производительность, м³/час	приток/вытяжка	40/ 65/ 80/ 90/ 100/ 110/ 120	
	рекуперация	20/ 32,5/ 40/ 45/ 50/ 55/ 60	
	естественная вентиляция	от 10 до 100	
Регулирование производительности		7 ступеней	
Режим работы	приточно-вытяжная механическая вентиляция с утилизацией тепла	"Лето"	
		"Зима"	
		"Ночь"	
	приточная механическая вентиляция		
	вытяжная механическая вентиляция		
естественная вентиляция			
КПД, не менее, %		85	
Питающее напряжение сети, В		~ 220 (+22/-33)	
Напряжение питания прибора, В		=12 (+1/-0.5)	
Штекер блока питания, мм		Ø5.5x2.1	
Энергопотребление, Вт, не более		5 – 18	
Уровень шума, дБА, не более	в режиме притока	20/ 24,5/ 36,5/ 37/ 38/ 38,5/ 39,5	
	в режиме вытяжки	20/ 25/ 37/ 38/ 38,5/ 39/ 39,5	
	в режиме рекуперации	20/ 25/ 37/ 38/ 38,5/ 39/ 39,5	
Метод монтажа прибора		Комбинированный (см. инструкцию)	
Диаметр канала в стене, мм		125	
Толщина стены, мм, от		160	

Эксплуатация прибора

Включение прибора.

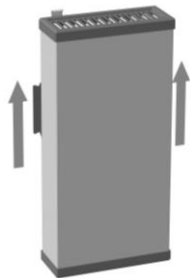

Откройте клапан, потянув рычажки по обе стороны шумоглушителя вверх.
Прибор в режиме "Естественная вентиляция".

Нажмите любую кнопку выбора режима.
Вентилятор включится. Загорится индикатор выбранного режима.

Выключение прибора.



Нажмите и 1-2 сек удерживайте кнопку снижения скорости (-).
Индикаторы погаснут, вентилятор выключится.
Прибор в режиме "Естественная вентиляция".

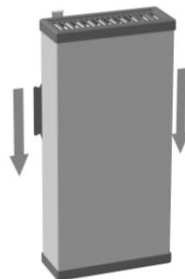





Закройте клапан, потянув рычажки по обе стороны шумоглушителя вниз.

Выбор скорости вентилятора.	
	
Для увеличения скорости нажимайте кнопку (+). Достижение максимальной скорости индицируется тремя вспышками индикаторов.	Для снижения скорости нажимайте кнопку (-).
<p><u>Примечание.</u> Ступени с 1 по 4 используются для нормальной вентиляции помещения. Ступени с 5 по 7 ст. - для форсированной вентиляции. Ступень 8 - технологическая, используется, главным образом, для очистки регенератора</p>	

Переключение режимов.

Переключение режимов осуществляется нажатием на соответствующую кнопку, подтверждается вспышкой всех индикаторов и последующим свечением индикатора выбранного режима.

				
Приток	Вытяжка	Лето	Зима	Ночь

Использование различных режимов вентиляции прибора ВАКЮ.⁴



Рекомендуется для круглогодичного использования в регионах с мягким климатом и при температурах наружного воздуха не ниже -10С. Обеспечивает полный воздухообмен с близкой к комнатной температуре подаваемого в комнату воздуха. В летнее время снижает затраты на кондиционирование помещения.



Рекомендуется для использования зимой при температурах наружного воздуха ниже -10С. В данном режиме в конце каждого часа выполняется автоматическая очистка регенератора от инея (сопровождается повышенным шумом вентилятора).

⁴ Режим естественной вентиляции не индицируется и используется как обычная форточка.



Используется исключительно совместно с режимом "Зима" при температурах наружного воздуха ниже -10С. Обеспечивает воздухообмен без периодической очистки на время сна (8 часов).

Режим автоматически выполняет последовательность операций:

- ~ предварительную очистку прибора от инея на повышенных оборотах вентилятора в течение 4 минут с момента выбора режима,
- ~ снижение оборотов до ранее выбранной скорости в течение следующих 8 часов,
- ~ очистку прибора от накопившегося за ночь инея спустя 8 часов,
- ~ переход в режим работы, использовавшийся до включения режима "Ночь".



Рекомендуется использовать в теплое время года при близких к комнатным наружным температурам. Производительность прибора в 2 раза выше, чем в других режимах.



Используется для быстрого удаления посторонних запахов из помещения. Автоматика прибора использует режим "Вытяжка" для автоматической очистки регенератора.

Мы рекомендуем круглосуточную работу прибора, вне зависимости от наличия или отсутствия людей в помещении. При такой работе в помещении всегда будет свежий чистый воздух и не потребуются «ударного» проветривания с охлаждением помещения после возвращения домой. В то же время, ввиду высокой экономичности прибора, Вы не заметите мизерных затрат электроэнергии на вентиляцию. Выключение прибора обосновано только при весьма длительном отсутствии жильцов и иногда при очень сильном ветре.

Ручная очистка регенератора

Для эффективной работы прибора в режиме приточно-вытяжной вентиляции даже в теплое время года требуется периодическая очистка регенератора.

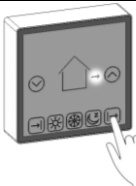
		
Раз в сутки о необходимости такой очистки	Очистка запускается вручную нажатием и удержанием 1-2 сек	Очистка длится 10 мин. и сопровождается

напоминает мигание индикатора.	кнопки режима вытяжки. Вентилятор на высокой скорости и выдувает пыль и влагу на улицу.	миганием индикатора и завершается автоматически.
--------------------------------	---	--

Программирование ежесуточной очистки регенератора

Прибор может быть настроен на проведение очистки регенератора в одно и то же время раз в сутки. Для программирования в выбранное время суток, например, утром, перед уходом на работу выполнить следующее:

		
Нажмите и удерживайте 10 сек кнопку режима "Лето"	Прибор перейдет в режим программирования, что подтверждается миганием индикаторов.	Пока мигают индикаторы нажмите кнопку "Вытяжка", чтобы запомнить время очистки. Если кнопка не нажата, то очистка не будет запрограммирована

Индикация нештатной работы прибора

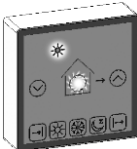
	Сильный ветер, наличие в квартире избыточно мощных вытяжных устройств могут нарушать работу прибора, снижать эффективность его работы. Автоматика прибора стремится противодействовать этому. Однако, когда это уже не удается, прибор индицирует это миганием индикатора. В этом случае необходимо плотно закрыть дверь в вентилируемое помещение, выключить или уменьшить производительность вытяжного устройства в кухне или туалете, или увеличить скорость вентилятора прибора ВАКЮ.
--	---

Монтаж прибора

Настоящий раздел предназначен для специалистов монтажных организаций, специализирующихся на алмазном бурении стен, установке вентиляционных клапанов типа КИВ-125, КПВ-125 и аналогичных приточных устройств.

Основные операции монтажа и технологические приемы не отличаются от правил установки упомянутых устройств.

Дополнительно следует принять во внимание, следующее:

Выбор места установки прибора.

Приборы ВАКЮ: рекомендуется устанавливать в помещениях, оснащенных современными герметичными окнами и плотно закрываемыми дверями; преимущественно в жилых комнатах, спальнях, рабочих кабинетах и других помещениях, требующих вентиляции.

Установка прибора ВАКЮ в помещениях вентиляционно соединенных с каминами, котлами отопления с открытым горением, другими источниками открытого огня должна быть согласована со специалистом по данному оборудованию.

Предпочтительное место установки прибора ВАКЮ в комнате - наружная стена, над или рядом с окном, максимально высоко, на расстоянии 400...600 мм от потолка. Это улучшает циркуляцию воздуха в помещении за счет конвекции.

Наружная поверхность стены в месте сверления должна быть ровной, без лепнины и других архитектурных элементов.⁵

Место сверления отверстия под прибор и технологических отверстий для бурильной установки должно быть свободно от сантехнических и электрических коммуникаций и при необходимости согласовано с организацией, эксплуатирующей здание.

Блок управления прибора ВАКЮ - должен быть размещен в доступном, видимом из пространства комнаты месте, на расстоянии не более 1.2 м от вентиляционного блока и не более 1 м от розетки питания 220 В, 50 Гц.

Особенности выполнения монтажа прибора ВАКЮ

Сверление канала для монтажа прибора следует выполнять коронкой Ф132, не менее Пластиковая гильза прибора должна входить в канал свободно, без деформаций. При сверлении следует обеспечить уклон канала 3-5 градусов в сторону улицы.

⁵ Установка козырька прибора на вентилируемые фасады возможна, но требует в каждом конкретном случае отдельных монтажных решений.

Монтаж козырька на наружной поверхности стены⁶ в зоне доступности с балкона, лоджии или из окна, а также при использовании подъемных устройств или привлечении промышленных альпинистов не вызывает проблем. При его проведении следует руководствоваться общими правилами техники безопасности при проведении строительномонтажных работ.

Для упрощения такого монтажа на козырек следует установить дополнительные фланцы из комплекта ЗИП. Установка фланца показана на Рис.

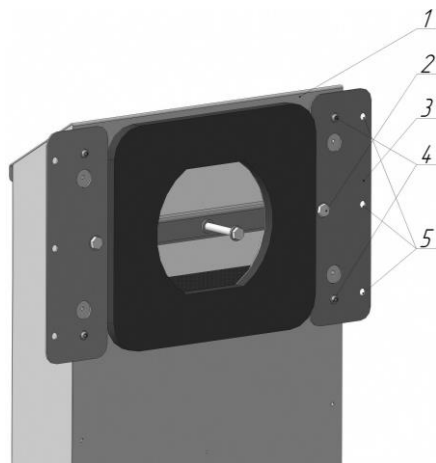

1 - козырек, 2 - крепежный винт с шайбой, 3 - фланец (комплект ЗИП), 4 - винт-саморез с прессшайбой, 5 - крепежные отверстия. крепежный винт с шайбой

Рис. 6 Установка фланца (комплект ЗИП).

Перед таким монтажом необходимо подготовить козырек. Для этого следует установить дополнительные фланцы из комплекта ЗИП на заднюю стенку козырька. Выверните один из крепежных винтов, удалите шайбу, установите фланец и затем установите шайбу и винт на место. С помощью 2-х винтов-саморезов 2.9x13 с прессшайбой закрепите фланец дополнительно. Повторите операции со вторым фланцем.

Разметьте крепежные отверстия на стене, выполните сверления и установите в них дюбели. Закрепите и плотно притяните козырек к стене.

⁶ Приведенная ниже технология не распространяется на здания с навесными вентилируемыми фасадами (сайдинг, керамогранит). Для таких зданий предназначена иная конструкция прибора ВАКИО.

При применении крепежных накладок использование описанных ниже элементов крепления (траверса LUMI.60.125.020 и болт козырька) не является обязательным.

Конструкция прибора VAKIO LUMI.60.125-A01 позволяет провести высотный монтаж изнутри помещения без выхода на наружную поверхность стены. Монтаж производится через выполненный для установки прибора канал с помощью простейших приспособлений.

Приведенная в этом разделе технология такого монтажа носит рекомендательный характер.

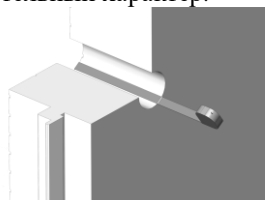

С помощью рулетки через выполненный канал точно измерьте толщину стены



Подрежьте гильзу в длину равную замеренной толщине стены плюс 7 мм

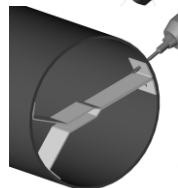

Установите траверсу LUMI.60.125.020 в гильзу заподлицо с ее торцом. Разметьте и выполните отверстия $\Phi 4.2$ для крепления траверсы.

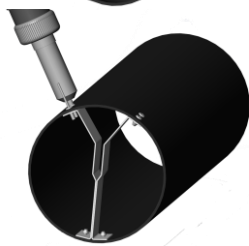

Используя отрывные заклепки надежно закрепите траверсу. Головки заклепок должны располагаться снаружи гильзы.

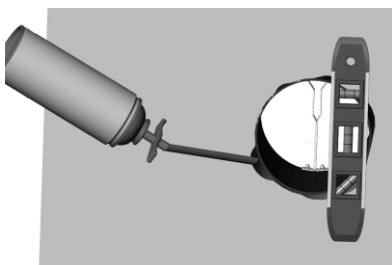

Установите и тщательно запеньте гильзу в канале стены. Траверса должна быть расположена вертикально, а внутренний торец гильзы совпадать со внутренней поверхностью стены.

Дальнейшие работы выполняются только после полного затвердевания монтажной пены. Время затвердевания следует определить по инструкции производителя пены.

Работы по монтажу следует производить исключительно в безветренную погоду в светлое время суток.

В зоне монтажа следует огородить площадку на земле, установить знаки "Проход запрещен". Удалить из зоны монтажа людей и машины. Монтажники должны иметь защитные каски.

Для монтажа следует использовать:⁷

- штангу LUMI.50.125.090⁸;
- трос грузоподъемностью 50кг, не менее, длиной превышающей высоту подъема козырька на 5 -10 м;
- Веревка грузоподъемностью 15кг, не

⁷ Операции монтажа просты, но требуют определенных навыков. Монтажникам, впервые выполняющим монтаж, рекомендуется отрепетировать все операции монтажа "на земле".

⁸ Поставляется по отдельному заказу. Преимущественно для монтажных организаций и дилеров.

менее, длинной,
превышающей двойную
высоту подъема козырька на
5 -10 м;
- средства двусторонней
радиосвязи.

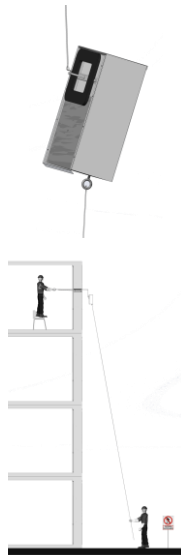
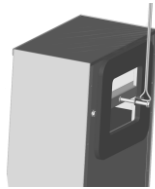
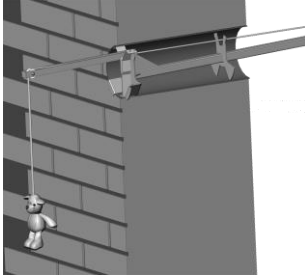

Перекиньте трос через ролик
штанги, привяжите к его
концу мягкий груз,
исключающий повреждения
окон и отделки стены,
введите штангу в гильзу до
упора в траверсу, плавно
опустите груз на землю.

Проденьте трос в отверстие
"серьги" на крепежном
болте козырька и образуйте
петлю. сложите веревку
вдвое и подровняйте концы
веревки, протянув ее через
отверстие в "серьге".

Протяните веревку в кольцо
на нижней поверхности
козырька, выровняйте ее
концы.

Поднимите козырек
вытягивая трос через гильзу
и постоянно страхуя его от
обратного соскальзывания.
Монтажник на земле,
используя веревку и
постепенно вытравливая ее,
отклоняет козырек в
процессе подъема, не
допуская его
соприкосновения со стеной.

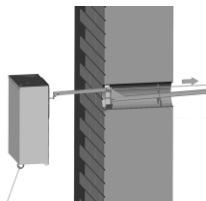

После соприкосновения крепежного болта козырька с роликом штанги аккуратно втяните штангу в гильзу, обеспечив попадание болта в паз траверсы и опускание его до основания паза.

Затяните крепежный болт, обеспечив горизонтальность траверсы козырька. Контроль горизонтальности может производиться также по командам с земли. Не следует прилагать больших усилий при затяжке. Она необходима только для надежного уплотнения

Удалите монтажную веревку, потянув за один ее конец.

Снимите стяжки троса и выдерните его из отверстия "серьги" козырька.

Монтаж завершен.

Приведите в порядок места монтажа на земле и в помещении.

Подобная технология может использоваться для монтажа с подачей козырька не с земли, а из ближайшего окна. При этом меры предосторожности в зоне монтажа на земле и нахождение там монтажника считаются обязательными.

Сборка прибора VAKIO

Выполнить по разметке отверстия и установить пластмассовые дюбеля для крепления блока управления.

Проложить кабель-канал для межблочного кабеля от гильзы вентиляционного блока до места размещения блока управления.

Установить в гильзу нагнетатель так, чтобы разъем питания нагнетателя находился на одном уровне с монтажной пластиной.

Уложить межблочный кабель в кабель-канал.

Излишки кабеля могут быть размещены в корпусе контроллера (до 500 мм) или собраны в кольцо диаметром ок. 100 мм, скреплены монтажными хомутами и аккуратно размещены в гильзе, не допуская попадание кабеля в канал нагнетателя.

Выполнить монтаж и подключение блока управления. Перед монтажом снять заднюю крышку блока управления, пропустить конец межблочного кабеля и конец кабеля блока питания в отверстия задней крышки и закрепить ее винтами на стене.

Подключить кабели и соединить заднюю крышку блока управления и лицевую панель.

Подключить блок питания к сети 220 В, 50 Гц.

Включить прибор и проверить его функционирование.

Установка шумоглушителя

Разметьте крепежные отверстия на стене, выполните сверления и установите в них дюбели. Закрепите и плотно притяните монтажную пластину к стене. Установите шумоглушитель. Для этого следует ввести шип нижней части шумоглушителя в паз закрепленной на стене монтажной пластины. Аккуратно прижать шумоглушитель к стене и нажать рычаг фиксатора в верхней части шумоглушителя. Прибор готов к работе.

Монтажная пластина



Рис. 7 Монтажная пластина

Обслуживание прибора

Обслуживание прибора сводится к периодической замене фильтра и очистке элементов прибора от накопившейся пыли. Периодичность этих мероприятий зависит от запыленности территории, времени года, интенсивности использования прибора и должна быть определена в каждом конкретном случае самостоятельно. Фирма, уполномоченная распространять приборы, вести их монтаж и дальнейшее сервисное обслуживание обязана давать первоначальные рекомендации по периодичности обслуживания.

Примечание: Прибор прост в обслуживании, оно доступно большинству потребителей. Однако если Вы не имеете простейших технических навыков или сомневаетесь в Ваших возможностях, рекомендуется для обслуживания обратиться в специализированную фирму.

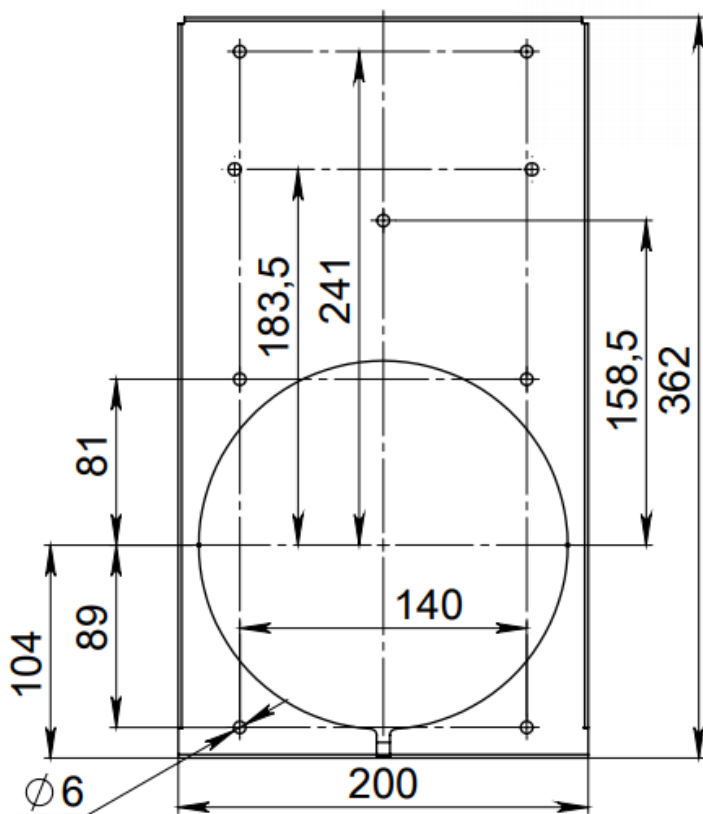
Замена фильтра

Основной фильтр - фильтр тонкой очистки класса F6 установлен в корпусе шумоглушителя. Фильтр защищает от мелкодисперсной пыли и многих аллергенов. Принцип работы прибора обеспечивает самоочищение фильтра. Однако время его эксплуатации ограничено и зависит от степени запыленности местности, этажа, интенсивности использования прибора. Контроль за состоянием фильтра визуальный. При его засорении наблюдается снижение производительности прибора. Для замены выполните следующее



Рис. 8

Допускается использование вместо фильтра тонкой очистки кл. F6 входящего в комплект поставки фильтра грубой очистки класса G3. Этот

⁹ Новые фильтры Вы можете приобрести у фирмы, уполномоченной производить распространение, монтаж и сервисное обслуживание приборов. Там же Вы можете получить требуемые консультации и помощь.

фильтр устанавливается непосредственно в вентиляционную решетку. Он допускает периодическую очистку и мойку.

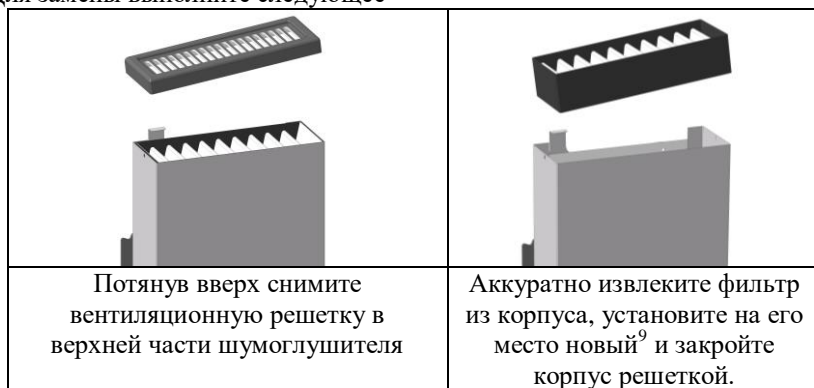
Очистка прибора от пыли

Периодически необходимо очищать элементы прибора от пыли. Как правило, ее необходимо производить не реже 1 раза в год. Но на запыленных территориях, вблизи магистралей может потребоваться более частая очистка.

Для ее выполнения надо сначала демонтировать шумоглушитель, освободить собранный в кольцо межблочный кабель. Затем выполнить операции, показанные на Рис. 99



Рис. 9

Нагнетатель следует очистить от пыли с помощью мягкой щетки и пылесоса. Мыть нагнетатель не следует.

При разборке прибора и очистке следует быть аккуратным. Не следует прилагать больших усилий.

Регенератор расположенный в козырьке следует очистить с помощью пылесоса. Желательно применение высокопроизводительных промышленных пылесосов. Плотнo наденьте на шланг пылесоса пластину, полностью перекрывающую отверстие гильзы. Нижняя поверхность пластины следует оклеить уплотнительным материалом, например, оконным резиновым уплотнителем. Плотнo прижмите пластину к стене. Включите пылесос и удалите пыль. После очистки соберите прибор в обратном порядке.

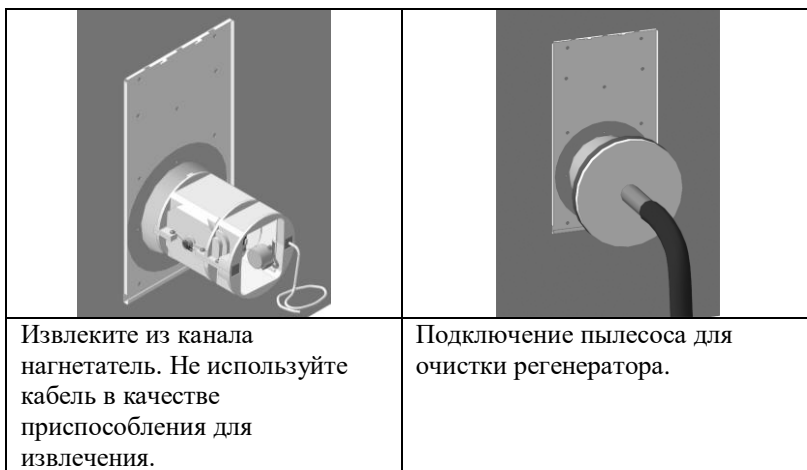
Просушка регенератора

При высокой влажности воздуха в помещении может возникнуть ситуация, когда прибор обычными, предусмотренными процедурами очистки будет не в состоянии удалить влагу из регенератора. Это сопровождается уменьшением производительности прибора и снижением его эффективности.

Такие ситуации, как правило, связаны с ремонтом в помещении, сушкой белья в квартире итп. Старайтесь их избегать.

Для восстановления работоспособности прибора в этом случае следует последовательно несколько раз подряд включить процедуру ручной очистки.

Если это не помогает, то для восстановления работоспособности следует выполнить операции, описанные в предыдущем разделе.

Неисправности и методы их устранения

Приобретенный Вами прибор очень прост в исполнении и надежен. Мы надеемся, что Вам никогда не придется обращаться к этому разделу. Мы также рекомендуем при возникновении неисправностей обращаться в уполномоченную монтажно-сервисную службу, в которой Вы приобретали прибор.

Если Вы решили устранить неисправность самостоятельно, то изучите внимательно указания по безопасности и правила монтажа и следуйте им неукоснительно.

Внешний признак	Причина	Метод устранения
Прибор не включается. Индикаторы не светятся.	Отсутствует напряжение питания.	1. Проверьте подключение блока питания 2. Проверьте наличие напряжения в сети.
В холодный период года производительность прибора упала.	1. Загрязнен фильтр. 2. Накопление инея в регенераторе.	1. Проверьте, замените или очистите фильтр. 2. Проверьте соответствие выбранного режима наружной температуре. Выполните ручную очистку регенератора. При необходимости повторите ее несколько раз подряд.
	<u>Примечание.</u> Быстрое накопление инея в регенераторе часто связано с высокой влажностью в помещении после недавно завершенного ремонта. По мере просыхания стен проблема исчезает сама собой.	
В теплый период года производительность прибора упала.	Накопление пыли в фильтре и/или регенераторе...	1 Проверьте, замените или очистите фильтр.. Выполните ручную очистку регенератора

Свидетельство о приёмке

Прибор вентиляционный приточно-вытяжной с утилизацией тепла LUMI.60/125-A01 «ВАКИО» заводской № _____ соответствует техническим условиям ТУ 4863-010-23551518-2015 и признан годным для эксплуатации.

Должность Подпись Расшифровка подписи (оттиски личных клейм должностных лиц предприятия, ответственных за приёмку изделия)

Гарантийные обязательства

На прибор предоставляется гарантия - 24 (двадцать четыре) месяца со дня его продажи.

Техническое обслуживание осуществляется по отдельным договорам. По вопросам заключения договоров на обслуживание, проведение гарантийного и послегарантийного ремонта обращайтесь в

Условия гарантии:

Гарантия включает в себя выполнение ремонтных работ и замену неисправных частей.

Гарантия не включает - периодическое обслуживание.

Не подлежат гарантийному ремонту изделия с дефектами, возникшими в результате:

- механических повреждений;
- несоблюдения условий эксплуатации или ошибочных действий владельца;
- неправильного монтажа, транспортировки, хранения;
- стихийных бедствий (молния, пожар, наводнение и т. п.), а также других причин,

находящихся вне контроля продавца и изготовителя;

ремонта или внесения конструктивных изменений неуполномоченными лицами;

- отклонений от Государственных технических стандартов питающих сетей.

Наименование изделия: Прибор вентиляционный энергосберегающий «ВАКИО» LUMI.60.125-A01

Номер изделия _____

Дата продажи « ____ » _____ 20__ г.

Подпись продавца: _____ / _____ /

Должность

Подпись

Расшифровка подписи

С условиями гарантии ознакомлен: _____ / _____ /

Подпись покупателя Расшифровка подписи

Штамп фирмы-продавца

Офис:

тел./факс:

E-mail:

Габаритные размеры

Шумоглушитель

Вид спереди

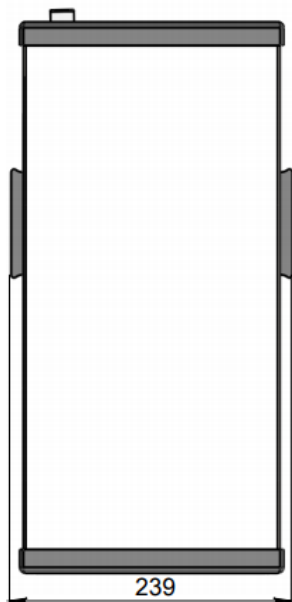

Вид сбоку

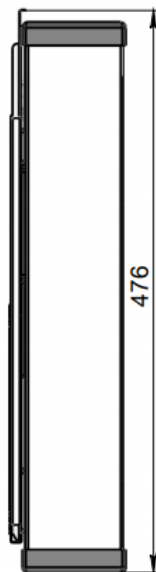

Вид сзади

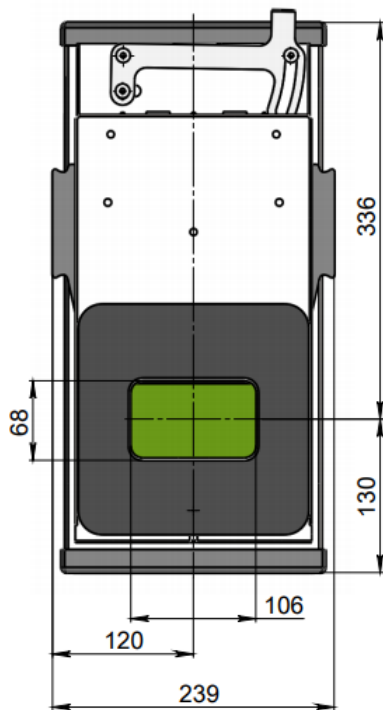

Вид сверху



Наружный козырек

Вид сзади

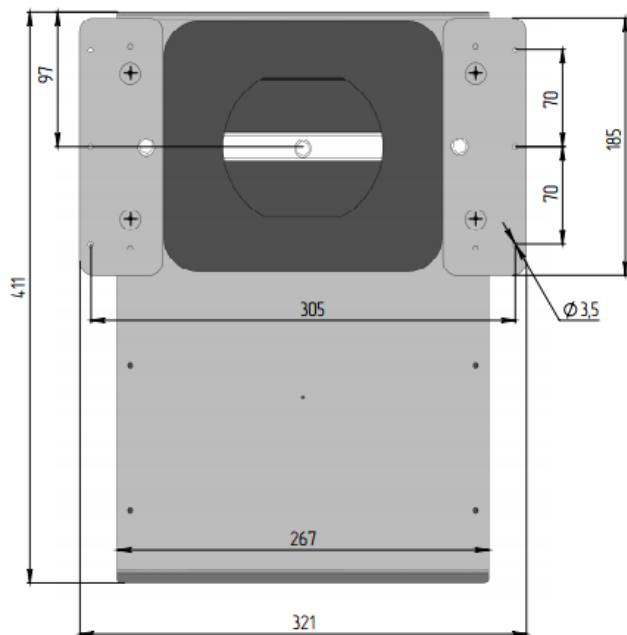

Вид сбоку

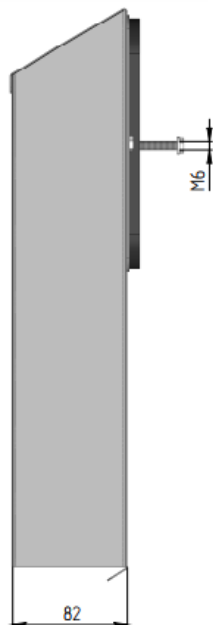

Вид сверху

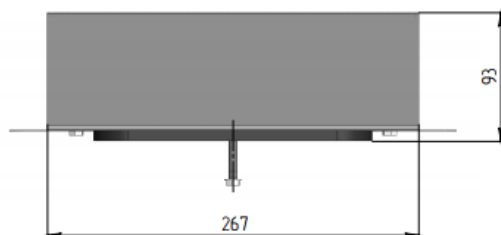

Контроллер

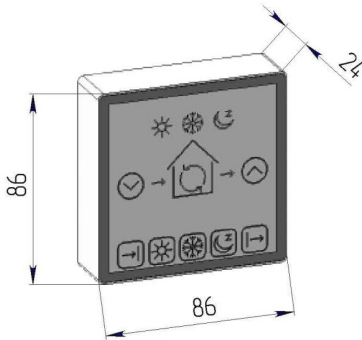

Габариты упаковки

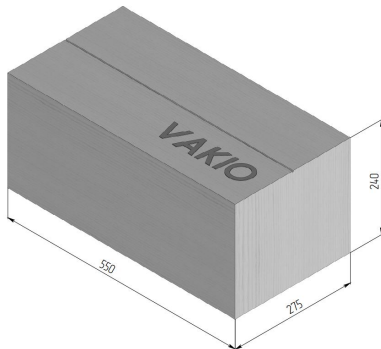

**Вес брутто: 9 кг.
Объем: 0,037 м3**

По вопросам продаж и поддержки обращайтесь:

Архангельск (8182)63-90-72	Калининград (4012)72-03-81	Новосибирск (383)227-86-73	Смоленск (4812)29-41-54
Астана +7(7172)727-132	Калуга (4842)92-23-67	Омск (3812)21-46-40	Сочи (862)225-72-31
Астрахань (8512)99-46-04	Кемерово (3842)65-04-62	Орел (4862)44-53-42	Ставрополь (8652)20-65-13
Барнаул (3852)73-04-60	Киров (8332)68-02-04	Оренбург (3532)37-68-04	Тверь (4822)63-31-35
Белгород (4722)40-23-64	Краснодар (861)203-40-90	Пенза (8412)22-31-16	Томск (3822)98-41-53
Брянск (4832)59-03-52	Красноярск (391)204-63-61	Пермь (342)205-81-47	Тула (4872)74-02-29
Владивосток (423)249-28-31	Курск (4712)77-13-04	Ростов-на-Дону (863)308-18-15	Тюмень (3452)66-21-18
Волгоград (844)278-03-48	Липецк (4742)52-20-81	Рязань (4912)46-61-64	Ульяновск (8422)24-23-59
Вологда (8172)26-41-59	Магнитогорск (3519)55-03-13	Самара (846)206-03-16	Уфа (347)229-48-12
Воронеж (473)204-51-73	Москва (495)268-04-70	Санкт-Петербург (812)309-46-40	Хабаровск (4212)92-98-04
Екатеринбург (343)384-55-89	Мурманск (8152)59-64-93	Саратов (845)249-38-78	Челябинск (351)202-03-61
Иваново (4932)77-34-06	Набережные Челны (8552)20-53-41	Севастополь (8692)22-31-93	Череповец (8202)49-02-64
Ижевск (3412)26-03-58	Нижний Новгород (831)429-08-12	Симферополь (3652)67-13-56	Ярославль (4852)69-52-93
Казань (843)206-01-48	Новокузнецк (3843)20-46-81	Сургут (3462)77-98-35	

эл. почта: vka@nt-rt.ru || сайт: <http://vakivent.nt-rt.ru>